

CONSTRUCTION MANUAL

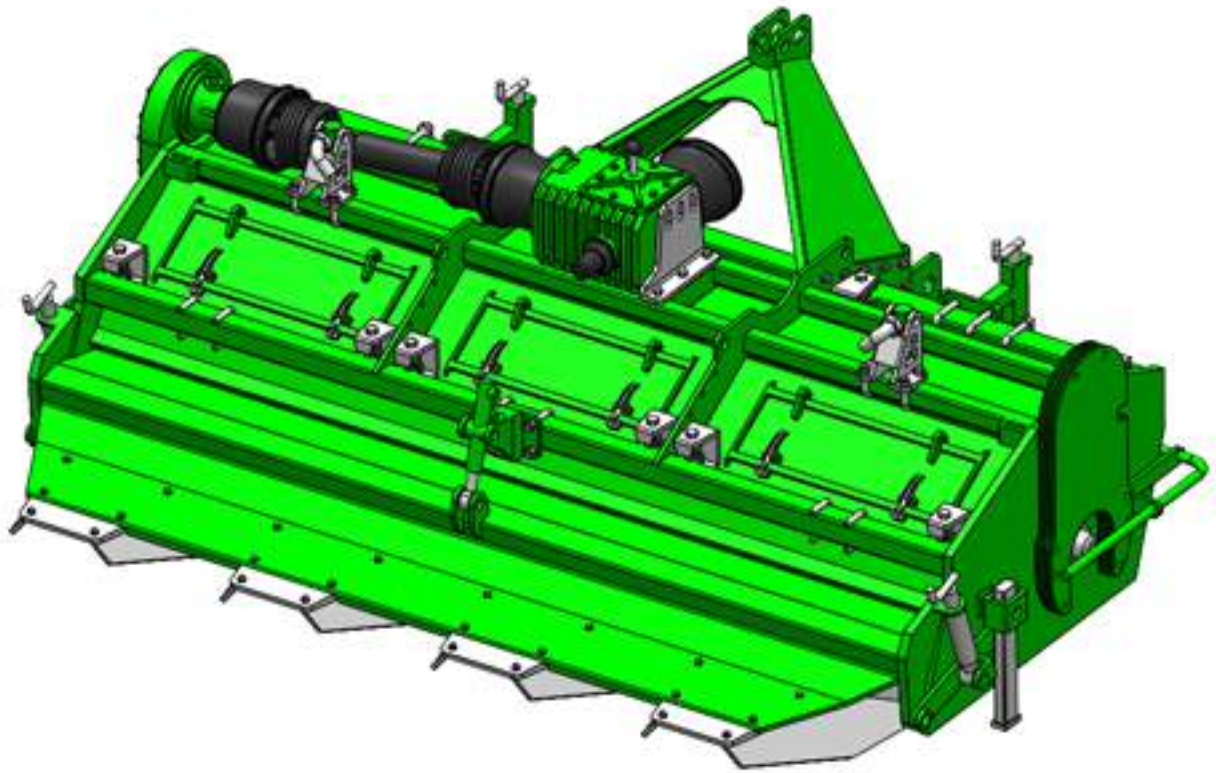

Farmmodels.nl

Premium line

AVR GeForce HD

Verwerking 3D geprinte onderdelen

Dit bouwpakket bevat hoofdzakelijk 3D geprinte onderdelen.
Deze worden aangeleverd op de zogenoemde “supports”;
dit is het voetje met de pinnetjes, waarop het onderdeel geprint is.

Voor de verwerking van deze onderdelen is het belangrijk onderstaande handelingen goed door te nemen en op te volgen!

3D geprinte onderdelen zijn relatief bros / breekbaar.

Indien 3D geprinte onderdelen niet op de juiste manier van de support afgeknipt worden bestaat kans op breuk / schade!

Vanwege de breukgevoeligheid geven wij GEEN garantie op gebroken onderdelen.

Hieronder een korte instructie:

**Gebruik enkel de elektronica kniptangetjes / plato kniptangen met een ultra dun bekje!
Dikkere kniptangen drukken de support uit elkaar en veroorzaken gebroken delen!**



Verwerking 3D geprinte onderdelen

Begin eerst met het losknippen van alle fragiele / dunste delen.
Knip zo kort mogelijk op het onderdeel.
Zorg ervoor dat de vlakke zijde richting het onderdeel gericht is.

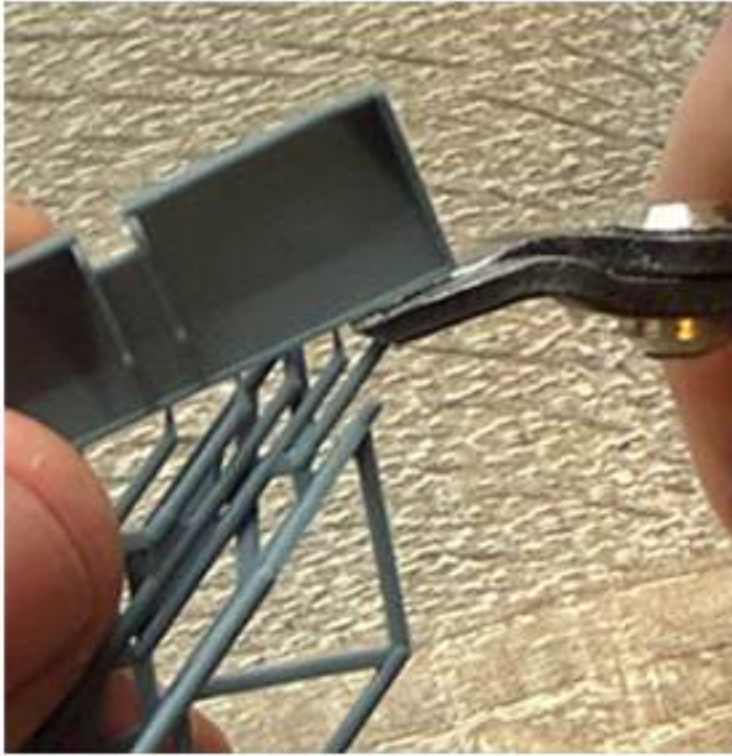

Knip daarna de support iets verder ervanaf door:

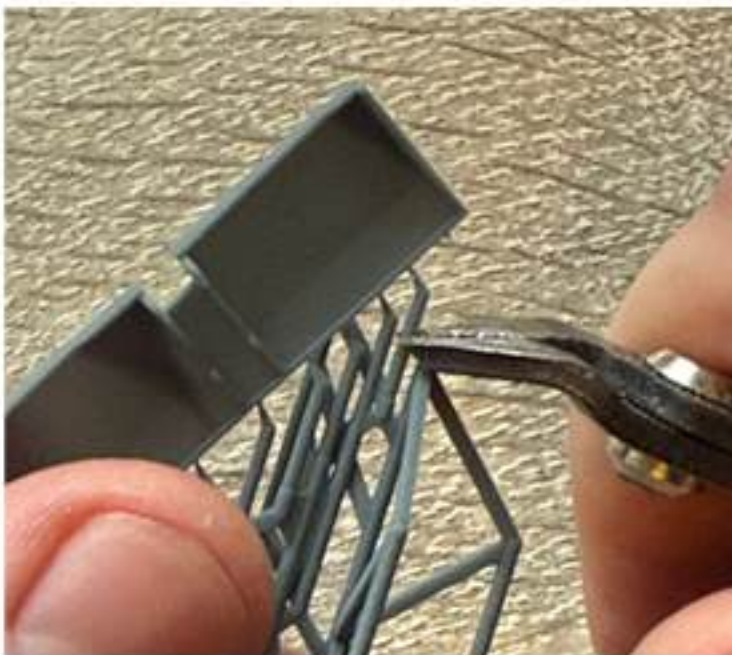

Hierdoor zorg je ervoor dat het onderdeel veilig los komt van de supports.

9



Monteer zonder lijm (2x)
Build without glue (2x)



13

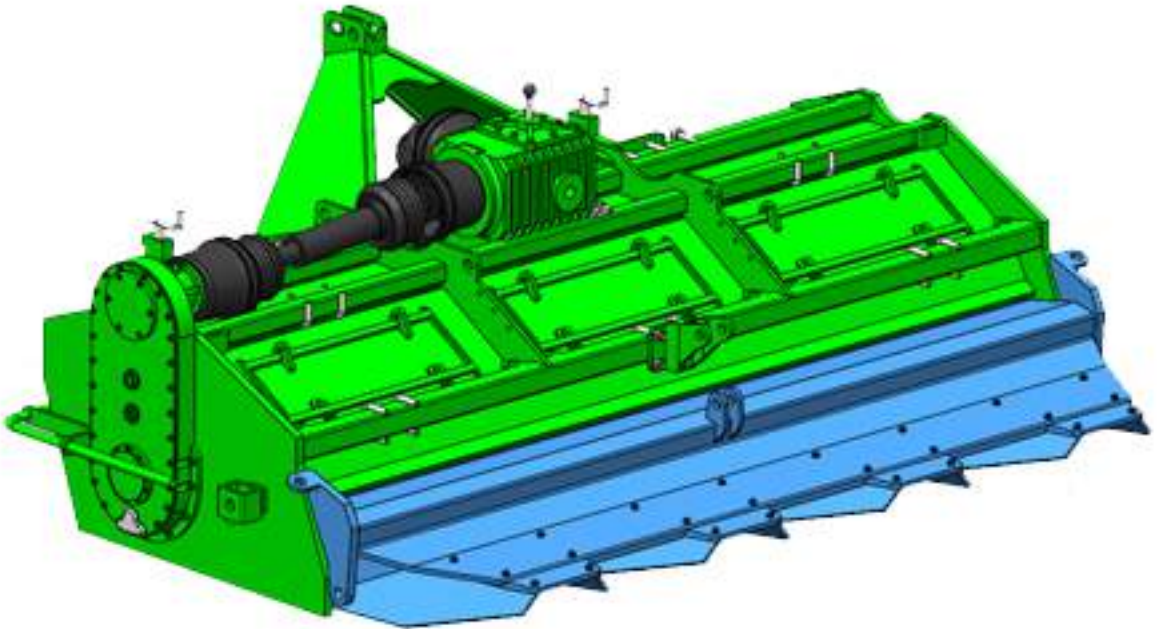

14

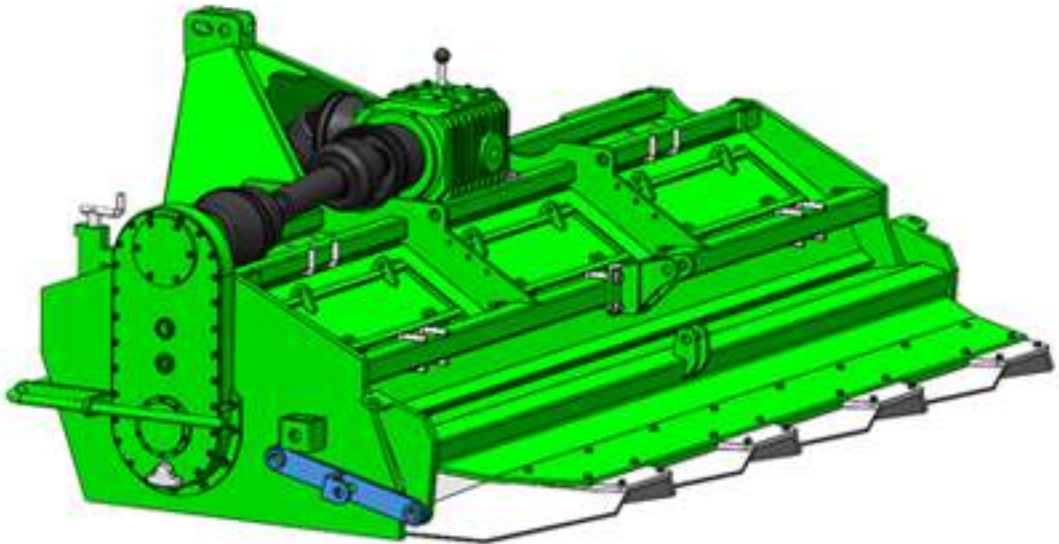

Beide kanten / Both sides
Monteer met 0.9 mm spijkers - Mount with 0.9 mm nails

15

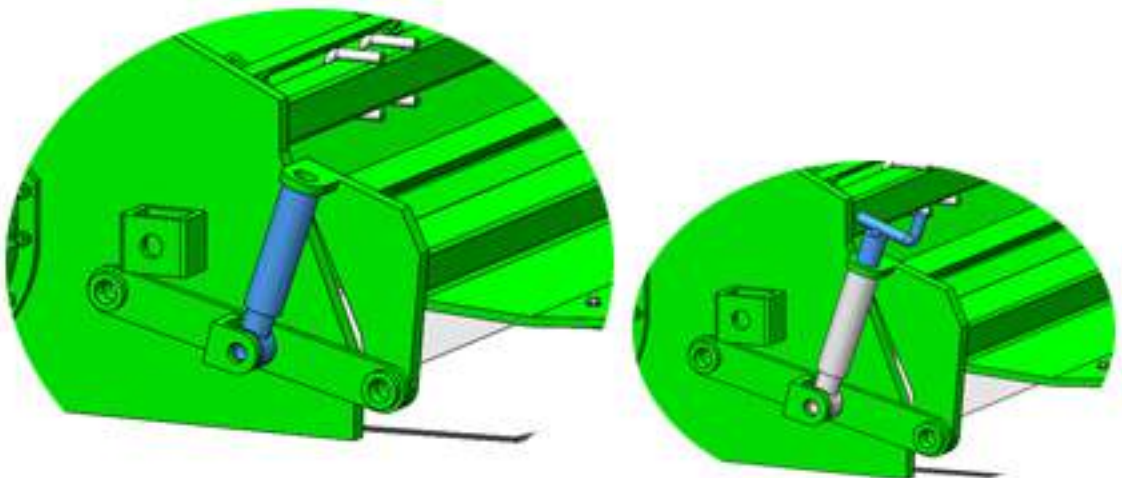

Beide kanten / Both sides

18

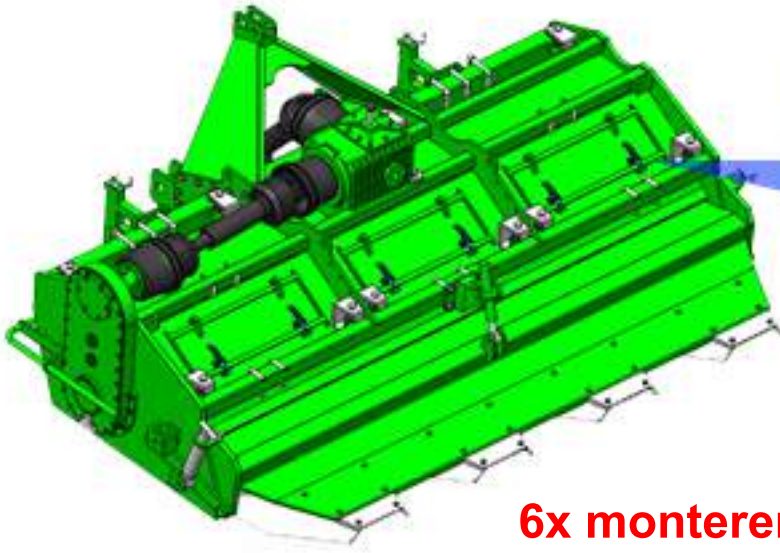

6x monteren / mount 6x

19

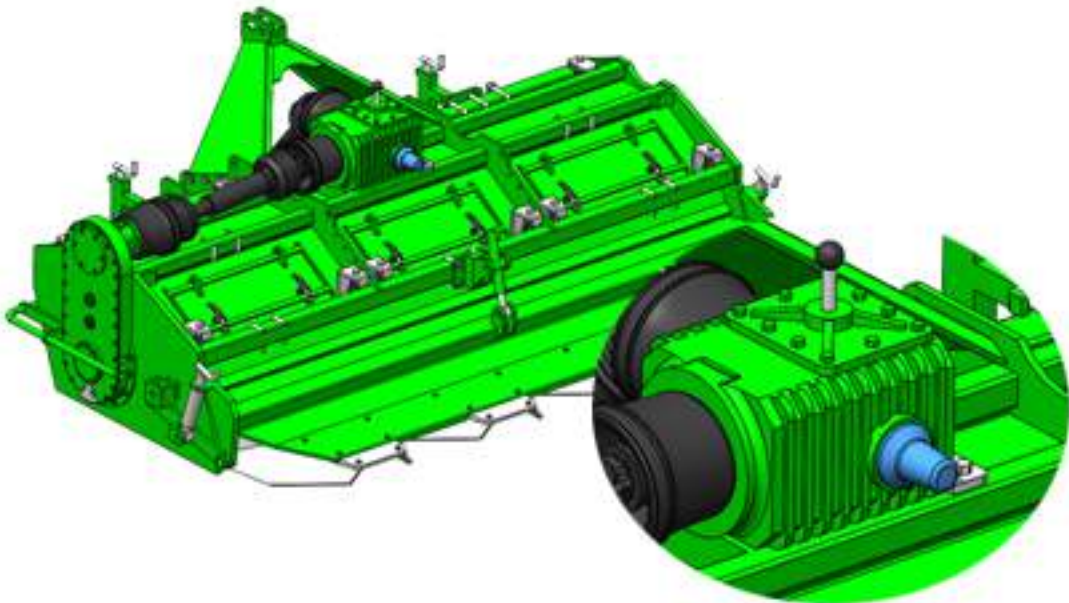

20

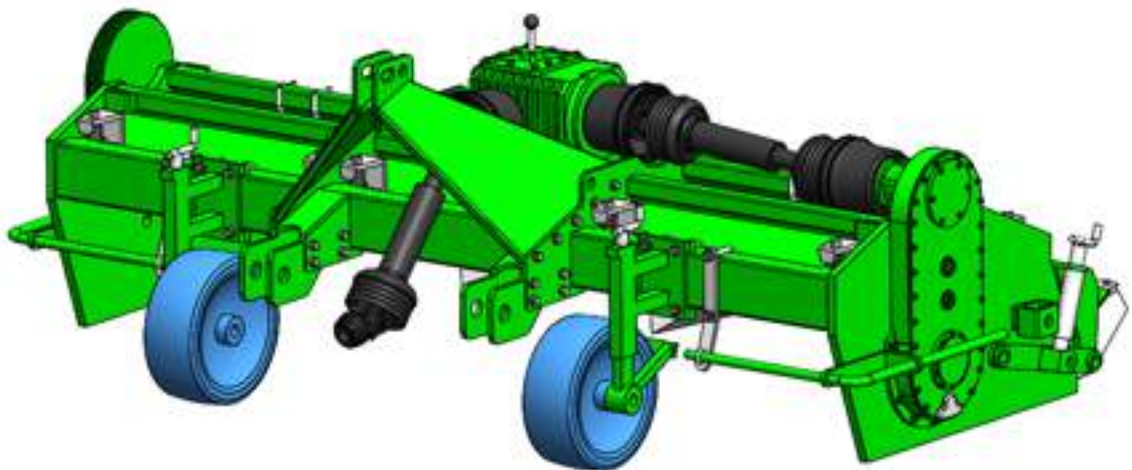

Monteer met 0.9 mm spijkers - Mount with 0.9 mm nails

33

Ready

